



Home of Containment Solutions



Endosfolien System CLS/CLCC

Containment-Level \leq OEB 5 ($<1\mu\text{g}/\text{m}^3$)

LUGAIA

Containment Solutions



Endlosfolien System

Endlosliner/Linerträger

Die **Lugaia Endlosfolien Systeme** bewähren sich ganz besonders, wenn es um die Sicherheit des Personals und den Schutz Ihres Produktes geht. Axialfaltung ermöglicht Folienslängen bis 80 Meter. Falthöhe und Folienslänge sind dabei abhängig von der Foliendicke.

Lugaia produziert auf Anfrage auch spezielle CLS Liner Größen aus kundenspezifischen Folien.



Die Vorteile der Endlosfolien:

- Hoher Produkt- und Personenschutz im OEB 5 (<math><1\mu\text{g}/\text{m}^3</math>) Containment-Level
- Einfaches Handling
- Kundenspezifisches Folienmaterial möglich
- Bis zu 80 Meter pro Einheit
- Weniger Personenschutz erforderlich
- Reduzierte oder keine Reinigung der Umgebung
- Maximale Folienskapazität auf kleinstem Raum
- Verschiedene Durchmesser und Falthöhen erhältlich
- Foliendicke von 50-150 μm
- Hohe Qualität/Gefertigt im Reinraum ISO 5, ISO 7 oder ISO 8

Endlosfolien System

Lieferumfang/Anwendungsmöglichkeiten

Das Linerträger System wird überall dort eingesetzt, wo Endlosliner an einer Anlage oder an einem Isolator System als Folienschleuse montiert werden müssen. Dabei wird das Folienspaket auf das Trägerrohr gelegt, mit einem O-Ring abgedichtet und mit einem O-Ring Klemmring abgedrückt und gesichert. Der Anschluss des Linerträgers wird individuell an die Schnittstelle der Anlage angepasst, beispielsweise durch TriClamp oder Flanschverbindung.

Lugaia bietet Optionen für unterschiedliche Anforderungen. Wir bieten sowohl Standardausführungen für einfache Anwendungen zu geringeren Kosten als auch Endloslinersysteme ab CLS 500 in vertikaler Ausführung. Diese Systeme werden mit einer Bestückungshilfe geliefert, die eine einfache Installation auch grösserer und schwerer Liner-Einheiten durch eine einzelne Person ermöglicht. Ein weiterer Vorteil ist die Möglichkeit der Vorbeladung, die den Arbeitsablauf vereinfacht und die Effizienz von Anfang an steigert.

Anwendungsbeispiel:

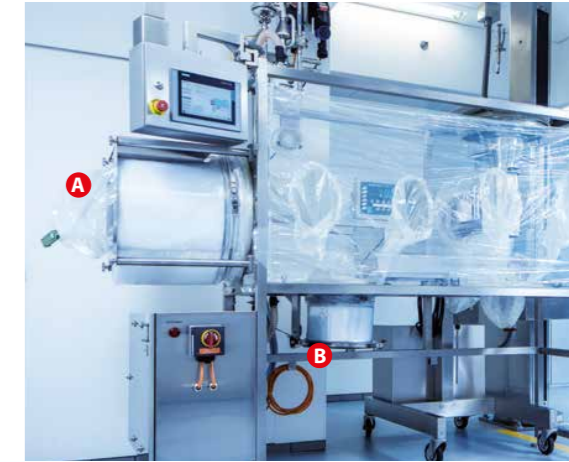

A CLS horizontal: Schleuse

B CLS vertikal: Produktschleuse

Endlosfolien für Primär- und Sekundärverpackung

Falttechnik:

Durch eine spezielle Axialfaltung wird aus Schlauchfolie das Endlosfolienpaket in verschiedenen Größen hergestellt. Mit diesem Faltverfahren ist es möglich, ein Maximum an Folienskapazität (bis zu 80 m) auf kleinstem Raum zur Verfügung zu stellen. Dadurch wird die Wechselhäufigkeit des Endlosfolienpaketes auf ein Minimum reduziert, was Zeit und Kosten einspart.

Kundenspezifisches Folienmaterial:

Lugaia bietet die Möglichkeit, die Endlosfolien aus einem für Packmittel kundenspezifischen Folienmaterial herzustellen. Dabei kann die Endlosfolie für bereits validierte Anwendungen eingesetzt

werden. Standardmäßig sind die Endlosfolien je nach Anwendungsfall aus einem reinen oder antistatischen LDPE hergestellt.

Reinraum-Konfektionierung:

Um unseren Kunden bestmögliche und auf ihren Prozess abgestimmte Qualität zu gewährleisten, sind die Endlosfolien in den 3 Reinraum-Klassen ISO 5, ISO 7 und ISO 8 erhältlich.

High-Containment Lösung:

Zum Verschließen und Separieren der Endlosfolie wird das von Lugaia patentierte SafeSeal Verschluss System eingesetzt, womit ein OEB5 (<math><1\mu\text{g}/\text{m}^3</math>) Containment-Level gewährleistet werden kann.

Die Einsatzmöglichkeiten:

- Abfüllanlagen
- Abfüllen von API's (Active Pharmaceutical Ingredients), toxischen und hochreaktiven Produkten
- Isolator- und Reinraum-anwendung (Folienschleuse)
- Primärpackmittel
- Abfallschleusen
- Materialschleusen
- Probenahmen

Lieferumfang

CLS Standard Größen (S. 4):



Lieferumfang:

- 1 Linerträger
- 2 Liner
- 3 O-Ring und Klemmring
- 4 SafeSeal Premium Toolset
- 5 SafeSeal Crimp
- 6 SafeSeal Öffner

CLS mit Bestückungshilfe (S. 5):



Lieferumfang:

- 1 Linerträger (optional mit Blähdichtung erhältlich)
- 2 Liner mit O-Ring und Klemmring
- 3 Bestückungsring
- 4 Rückhaltering
- 5 Bestückungskorb

Endlofolien System

CLS Standardgrößen

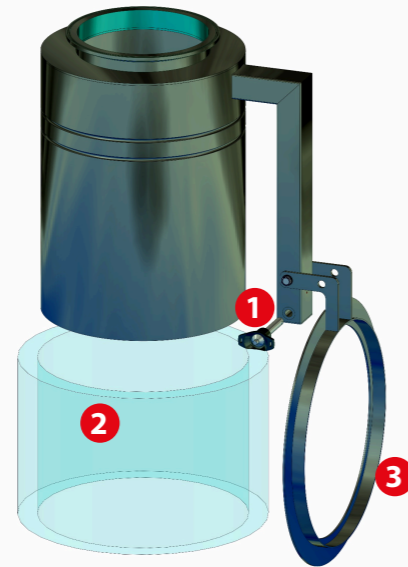
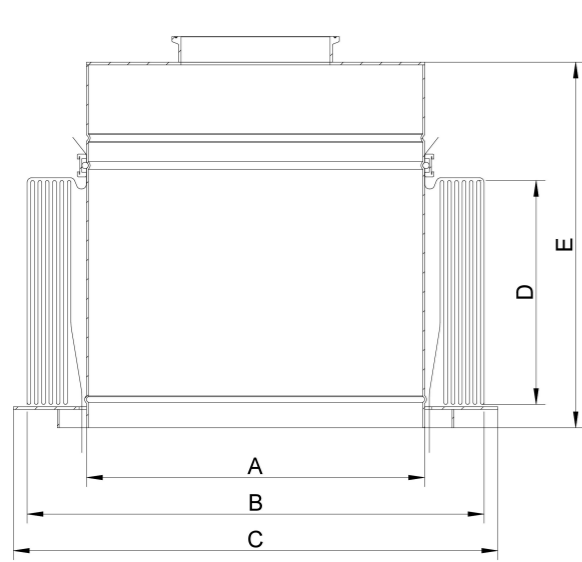

- 1 Kugelsperrbolzen
- 2 CLS Liner
- 3 Abklappbarer Rückhaltering



QR-Code scannen und direkt das passende Video anschauen

CLS Endlosliner/Typen

Typ	Folien-Breite (mm)	B= Folien-Ø (mm)	D= Mögliche Liner-Höhen (mm)	Folien-Längen (m)	A= Rohr-Ø (mm)	C= Halter-Ø (mm)	E= Linerträger Bauhöhe (mm)
CLS-300	300	190	150 / 300	5-20	115	240	Liner-Höhe + ca. 150 mm
CLS-400	400	250	150 / 300	5-20	170	300	
CLS-500	500	320	170 / 250 / 400	20-40	220	370	
CLS-600	600	380	170 / 250 / 400	20-50	300	430	
CLS-700	700	450	170 / 250 / 400	20-50	340	500	
CLS-800	800	500	170 / 250 / 400	20-50	370	550	
CLS-910	910	580	170 / 250 / 400	20-80	420	630	
CLS-970	970	620	170 / 250 / 400	20-80	450	670	
CLS-1100	1100	700	170 / 250 / 400	20-80	530	750	

Zugehörige Linerträger/Typen

Endlofolien System

Linerträger mit Bestückungshilfe

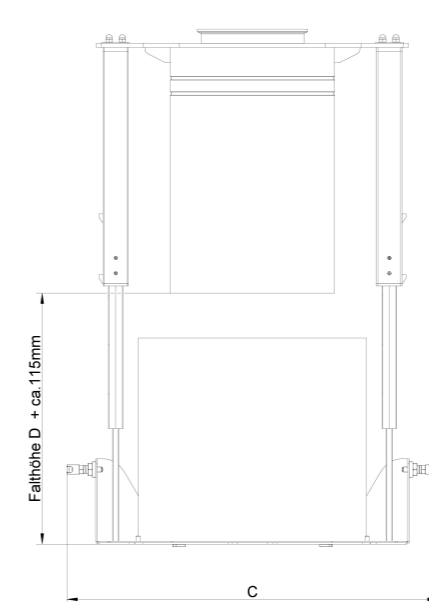
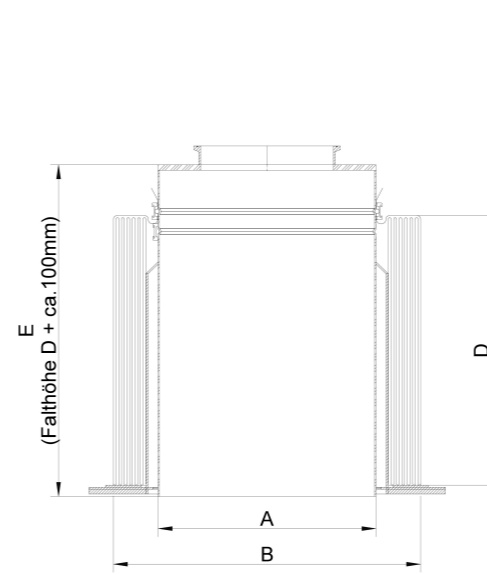

Schnittstelle kann frei gewählt werden (z.B. TriClamp, Flansch, Rohr, etc.)

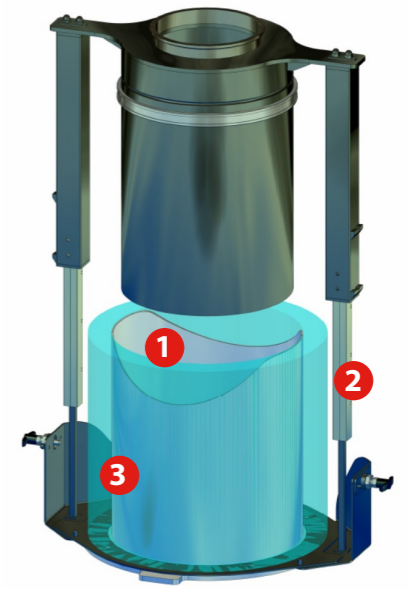

- 1 Bestückungskorb
- 2 Teleskopstangen
- 3 CLS Liner

CLS Endlosliner/Typen

Typ	Folien-Breite (mm)	B= Folien-Ø (mm)	D= Mögliche Liner-Höhen (mm)	Folien-Längen (m)	A= Rohr-Ø (mm)	C= Halter-Ø (mm)	E= Linerträger Bauhöhe (mm)
CLS-500	500	320	170 / 250 / 400	20-40	220	620	Liner-Höhe + ca. 100 mm
CLS-600	600	380	170 / 250 / 400	20-50	270	680	
CLS-700	700	450	170 / 250 / 400	20-50	300	750	
CLS-800	800	500	170 / 250 / 400	20-50	330	800	
CLS-910	910	580	170 / 250 / 400	20-80	420	900	
CLS-970	970	620	170 / 250 / 400	20-80	450	930	
CLS-1100	1100	700	170 / 250 / 400	20-80	500	1000	

Zugehörige Linerträger/Typen

Bestückung des Endlofolienträgers CLS



O-Ring auf Trägerrohr bestücken



Abdichten mit Klemmring und Verschließen mit SafeSeal Verschluss

Ausstattung des Linerträgers mit Bestückungshilfe



Linerträger mit Bestückungshilfe wird für die Bestückung vorbereitet



Endlosliner fertig bestückt und bereit zur Abfüllung

Endlosfolien von Lugaia – effektiv und beliebt

Reinraumherstellung ISO 5, ISO 7 und ISO 8

Qualität ist bei der Herstellung unserer Produkte oberstes Gebot. Grundlage dafür bietet unser Quality Management System mit Zertifizierungen nach ISO9001:2015 und ISO15378:2017 (Primärpackmittel für pharmazeutische Anwendungen). In unseren Reinräumen nach Klasse ISO 5, ISO 7 und ISO 8 verwenden wir Spitzentechnologie zum Verarbeiten und Verschweißen von Folien nach validierten Prozessen auf qualifizierten Anlagen.



Der Endlosliner (Continuous Liner)



Folien-Varianten:

- PE mit antistatischen Eigenschaften
- Reines PE für Primärpackmittel
- PE mit antistatischem oder leitfähigem Gitterdruck
- Barrierefolien
- Kundenspezifische Folien

Zulassungen nach FDA, EP und USP

Maßgeschneiderte Linerträger Systeme

Nach Ihren Wünschen und Vorgaben

Neben standardisierten Trägern konzipieren wir auch kundenspezifische Lösungen, die speziell auf Ihr System zugeschnitten sind. Zum Beispiel Linerträger Systeme mit individuellem Anschluss, aus Sondermaterial, mit Entstaubungsanschluss, mit aufblasbarer Dichtung, in verschiedenen Größen etc.

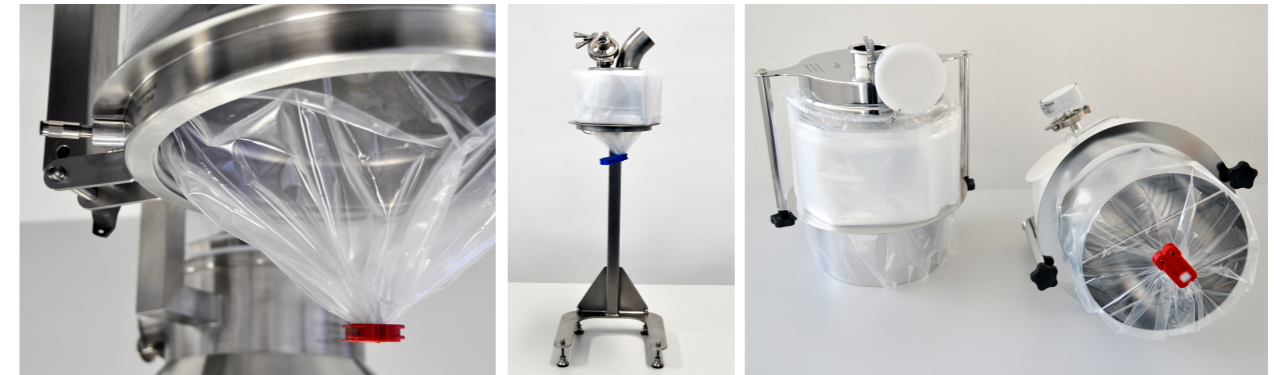

Linerträger mit Blähschlauch zur Abdichtung

Linerträger für Tablettenpresse

Linerträger für kontaminationsfreien Austrag aus der Tablettenpresse

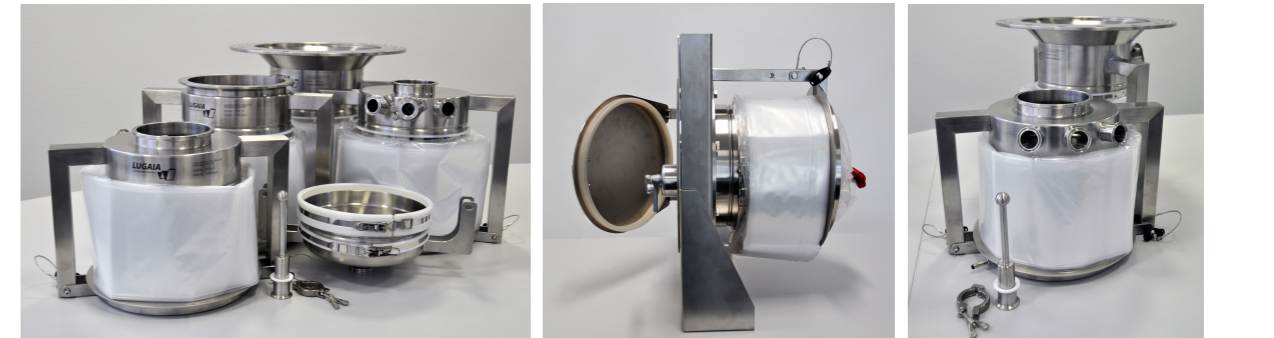

Verschiedene Linerträger mit integriertem Waschsysteem

Continuous Liner System als Reinraum-schleuse

Kundenspezifischer Linerträger mit Entstaubungsanschluss

Waschmöglichkeit



Linerträger mit Waschglocke und Reinigungssleeve

Merkmale:

- Steigern Sie Ihre Reinigungseffizienz mit unserer Waschoption für Linerträger
- Unser System ermöglicht sowohl die interne als auch die externe Reinigung des CLS-Systems am Ende Ihrer Prozesse
- Profitieren Sie von einem speziellen Reinigungsleeve, der für die geschlossene Demontage entwickelt wurde
- Die integrierte Sprühkugel garantiert eine effektive Reinigung, die alle Bereiche erreicht
- Verhindern Sie Rückstandsbildung mit unserem Drainagesystem und fördern Sie optimale Hygienestandards
- Vereinfachen Sie Ihre Arbeitsabläufe mit unserer Bestückungshilfe, die die Installation vereinfacht und gleichzeitig für Sauberkeit bei jedem Schritt sorgt

Endlosfolien System

CLCC Endlosfolienträger

CLCC Endlosfolienträger (mit RTP Beta)

Rapid Transfer Port Systeme für High Containment



CLCC Endlosfolienträger

QR-Code scannen
und direkt das passende
Video anschauen



Unser Endlosfolienträger kombiniert mit dem RTP Beta System ermöglicht kontinuierliches Ein- und Ausschleusen an RTP Alpha Schnittstellen. Dabei können die Endlosfolientypen CLS-300-910 beliebig mit den RTP Beta Ports 105-460 kombiniert werden.

Die Vorteile des CLCC Trägers:

- Leichtes Design durch Verwendung von Kunststoff
- Einfache Montage der Endlosfolien
- Kundenspezifisches Design
- Bewährtes RTP Anschluss-system

Endlosfolien System

CLCC Größen und Lieferumfang

Die Standardgrößen

- Abhängig vom Endloslinertyp kann zwischen Falthöhen von 150-400 mm gewählt werden.
- Ausführung und Dimension können gemäß Kundenvorgabe gefertigt werden.
- Marke des Beta-Ports kann gewählt werden.

Cut A-A

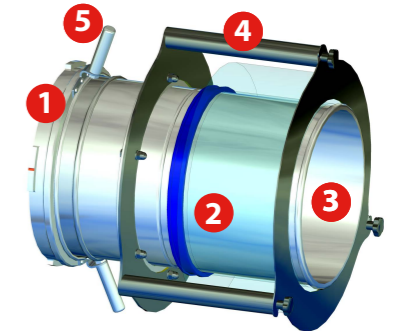
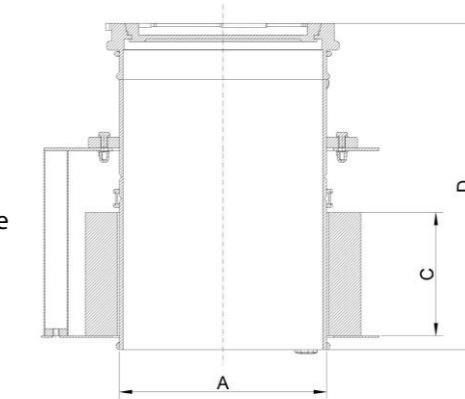

- 1 Beta-Port
- 2 CLS-Linereinheit
- 3 Linerträger Material: PE300 weiss
- 4 Haltesystem mit Halteplatte
- 5 Griffe

Typ	Linergrösse	A=Rohr aussen (mm)	OD=Rückhalte- ckerW (mm)	OD=Griffe (m_ fi)	C=Standard Linerhöhen (m_)	6=9V8S_ fZ ZöZW
CLCC-105	CLS-300	##	\$" "	\$)"	100/150/300	Mass C + 150mm
CLCC-190	CLS-400	\$" "	% \$	412	100/150/300	Mass C + 250mm
CLCC-270	CLS-600	\$*'	' 00	565	170/250/400	Mass C + 250mm
CLCC-350	CLS-700	% &	')*	584	170/250/400	Mass C + 250mm
CLCC-460	CLS-910	&)&	(* &	760	170/250/400	Mass C + 250mm

Bestückung des Endlosfolienträgers CLCC



Rückhaltekorb abnehmen



O-Ring bestücken



Endlosfolie aufsetzen



Endlosfolie auf Trägerrohr abdichten



Rückhaltekorb montieren



Endlosfolie mit SafeSeal verschließen

Endlosfolienträger bilden einerseits die Schnittstelle zwischen Auslass und dem Endlosfolienpaket und garantieren andererseits zweckmäßiges Handling und Schutz. Dabei gelten für jede Anwendung spezifische Anforderungen, die wir beim Design unserer Standardträger berücksichtigt haben. Auf diese Weise können wir höchstmögliche Arbeitssicherheit und Bedienerfreundlichkeit gewährleisten.



Lieferumfang:

- 1 Linerträger
- 2 Liner
- 3 O-Ring und Klemmring
- 4 SafeSeal Premium Toolset
- 5 SafeSeal Crimp
- 6 SafeSeal Öffner



Lugaia AG
Containment Solutions

Industriezone Basper 31
3942 Raron, Schweiz
Telefon +41 (0) 27 948 45 55
anfrage@lugaia.ch

Lugaia Deutschland GmbH
Containment Solutions

Westendstraße 2
85084 Reichertshofen, Deutschland
Telefon +49 (0) 8453 33 550-0
info@lugaia.de

Lugaia USA, LLC
Containment Solutions

Ponte Vedra Beach, Florida
Telefon +1 904 401 0003
info@lugaia.com

www.lugaia.com

Unsere Produktübersicht:

- Continuous Liner System CLS / CLCC
- SafeSeal Verschluss System
- TransferBag System
- SafeFlex Isolator System

Follow us on



LUGAIA
Containment Solutions

